

Atlantic F129-D

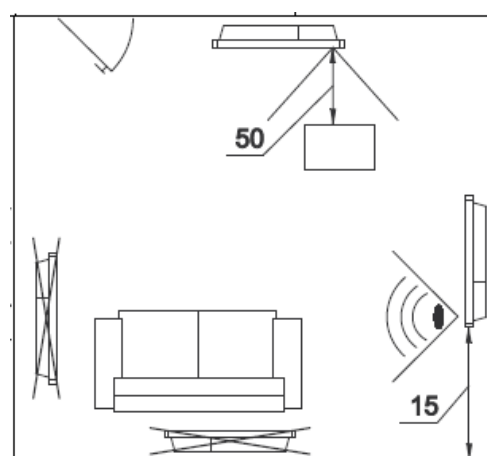

CMG-BD1

Instalační a uživatelská příručka
Installation and user manual

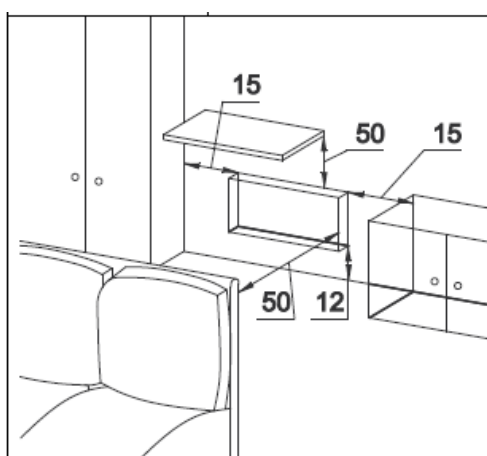
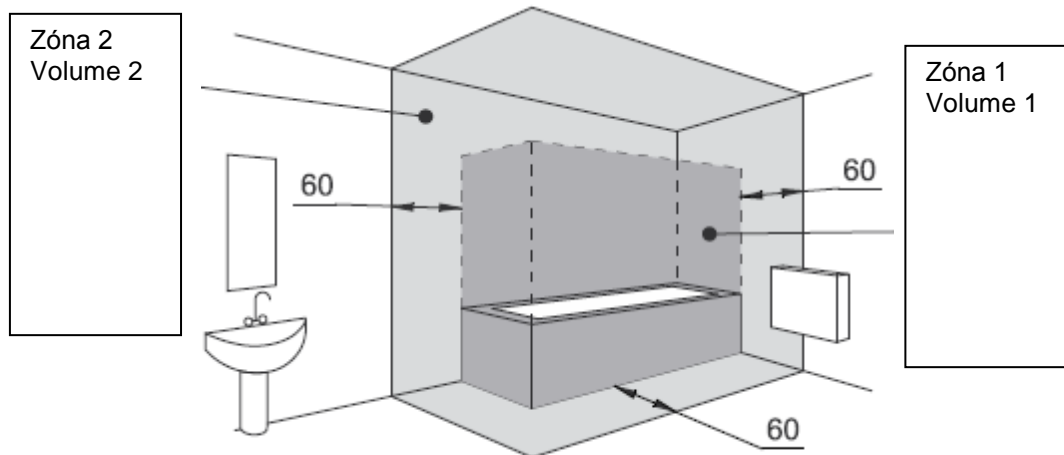

Vzdálenosti jsou uvedeny v centimetrech.
The dimensions are given in centimetres.

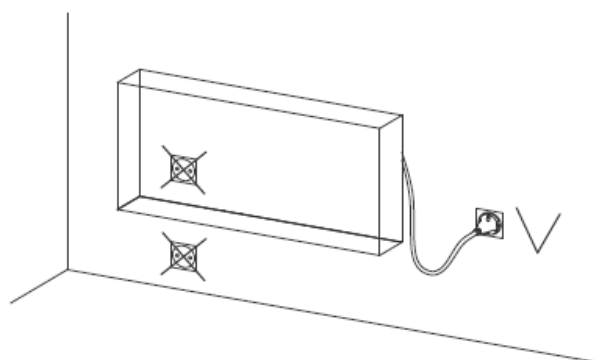
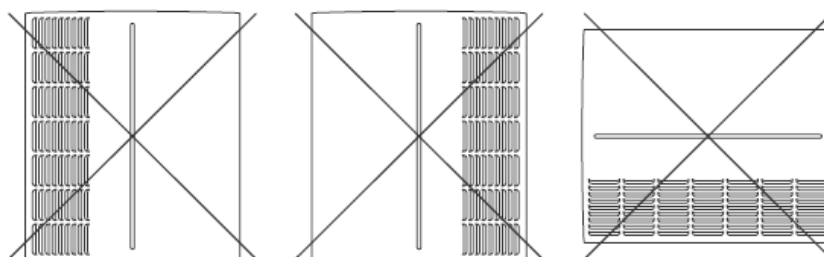

①  x 2

②  x 2

③  x 2

④  x 2

⑤  x 2

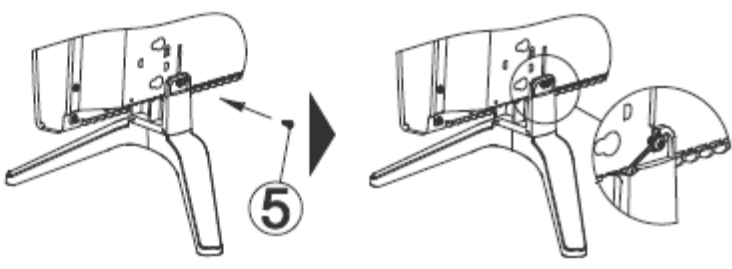
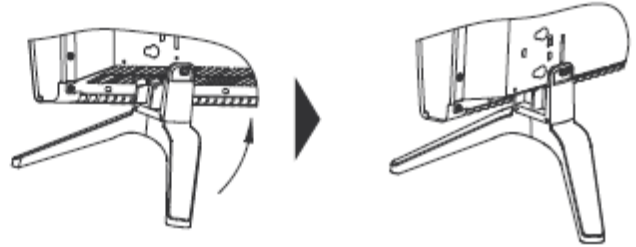
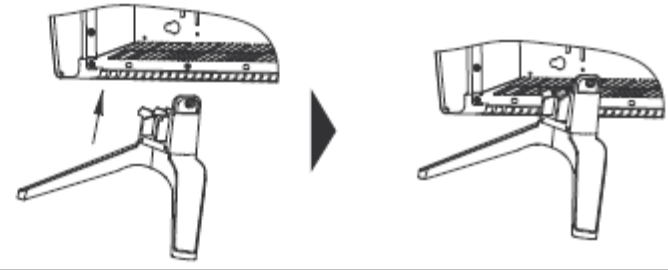
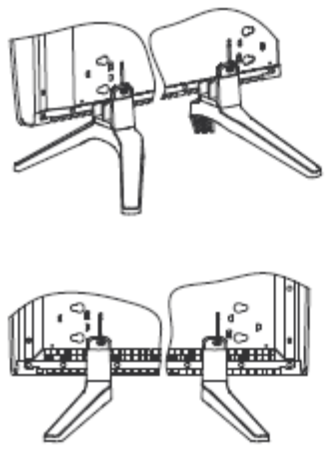
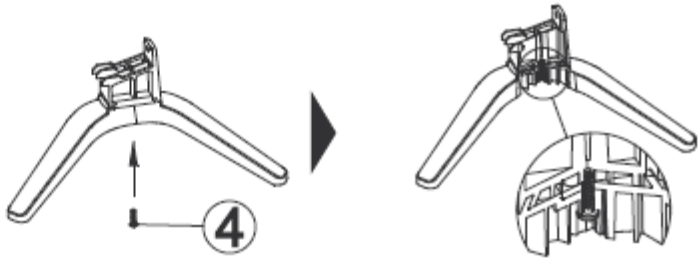
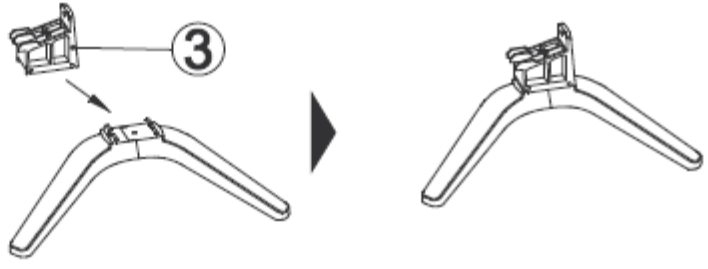
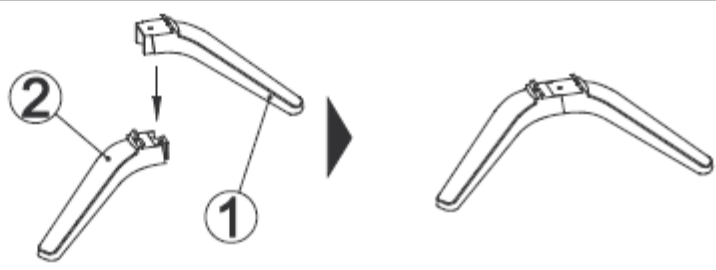

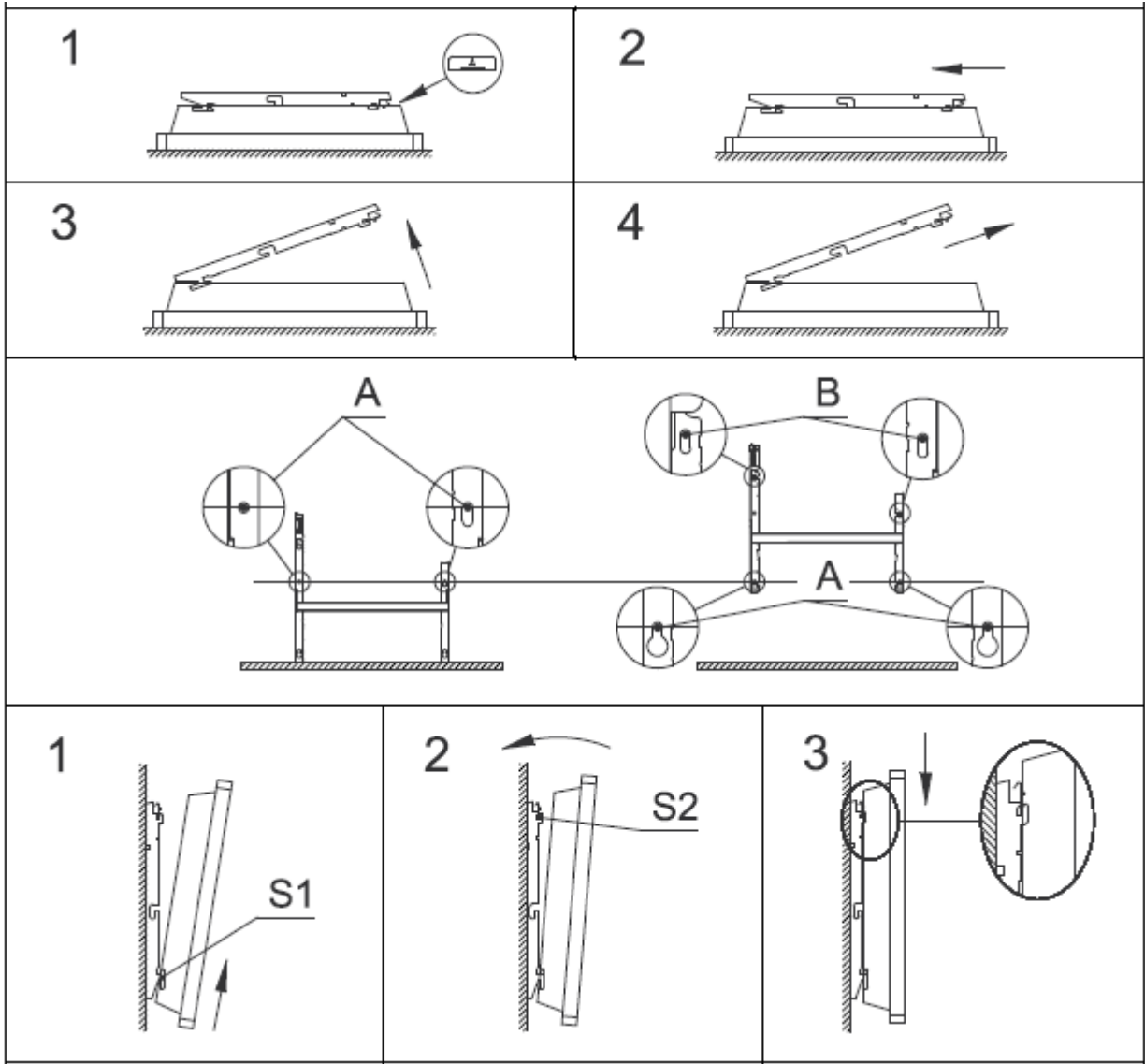

Upozornění

Tento spotřebič mohou používat děti ve věku 8 let a starší a osoby se sníženými fyzickými, smyslovými nebo mentálními



Pozor: Některé části tohoto výrobku se mohou stát velmi horkými a způsobit popálení. Zvláštní pozornost musí být věnována přítomnosti dětí a hendikepovaných lidí.

schopnostmi nebo nedostatkem zkušeností a znalostí, pokud jsou pod dozorem nebo byli poučeni o používání spotřebiče bezpečným způsobem a rozumí případným nebezpečím. Děti si se spotřebičem nesmějí hrát. Dětem mladším 3 let by měl být zamezen přístup ke spotřebiči, pokud nejsou trvale pod dozorem. Děti ve věku od 3 do 8 let mohou tento spotřebič zapínat/vypínat pouze za předpokladu, že byl umístěn nebo nainstalován ve své zamýšlené normální provozní poloze, a pokud jsou pod dozorem nebo byly poučeny o používání spotřebiče bezpečným způsobem a rozumí případným nebezpečím. Děti ve věku od 3 do 8 let nesmějí zasouvat vidlici do zásuvky, regulovat a čistit spotřebič nebo vykonávat údržbu prováděnou uživatelem.

- spotřebič musí být instalován, nebo připojen autorizovanou osobou v souladu s platnými předpisy a normami.
- návod k obsluze je součástí balení výrobku, rovněž je k dispozici u prodejce.
- pokud je přívodní kabel poškozen, musí být nahrazen výrobcem, servisním pracovníkem nebo podobně kvalifikovanou osobou, aby se předešlo jakémukoli nebezpečí.
- první spuštění spotřebiče může být doprovázeno mírným zápachem, příčinou je vypalování zbytků maziva, nejedná se o závadu.



Pozor: V žádném případě konvektor nezakrývejte. Nápis“NEZAKRÝVAT“upozorňuje, že jakýkoliv materiál, kterým je zakryt konvektor může způsobit přehřátí, požár.



Elektrický odpad se nesmí likvidovat s domácím odpadem.
Recyklujte na vyhrazených místech (podle místně platné legislativy).



Instalace ve vysoké nadmořské výšce způsobuje zvýšení teploty na výstupu vzduchu (cca 10°C na 1000 m nadmořské výšky)

Při instalaci přenosného konvektoru:

Nepoužívejte konvektor v blízkosti vany, sprchy nebo bazénu.

Nepoužívejte konvektor v malých prostorech, kde se vyskytují osoby, které nejsou schopny vlastní evakuace, nebo pokud není zajištěn jejich stálý dohled.

Instalace

Upozornění pro instalace

Konvektory jsou určeny k montáži na stěnu v obytných prostorech. Jiný způsob montáže musí být konzultován s výrobcem, dodavatelem.

Konvektory musí být instalovány v souladu s běžnou praxí a normami dané země.

Konvektor je zařízení třídy II a je chráněn proti stříkající vodě, krytí IP24. V koupelnách musí být konvektor instalován ve shodě s ČSN 33 200-7-701 a smí být umístěn i v zónách 2 a 3, viz strana 2.

Ovládání konvektoru nesmí být dosažitelné z vany nebo sprchy.

Dodržujte minimální montážní odstupy předmětů od konvektoru, viz strana 2.

Nástěnná konzole umožňuje zachovat dostatečný prostor za konvektorem pro volnou konvekci vzduchu. Vzdálenost mezi konvektorem a stěnou nesmí být ničím omezena.

Pro typy vybavené čidlem přítomnosti osob: konvektory neinstalujte v „hluchých“ koutech nebo za nábytkem.

Konvektory neinstalujte (strana 2):

- v pozici, která by mohla mít vliv na jejich správnou funkci (například v blízkosti vzduchotechniky....)
- před nebo pod elektrickou zásuvkou, do blízkosti záclon nebo jiných hořlavých materiálů
- je zakázáno instalovat produkty určené k vertikální instalaci do polohy horizontální a naopak. Při správné instalaci je mřížka výstupu vzduchu a ovládací panel situován v horní části zařízení.

Přenosné konvektory

VAROVÁNÍ: Typy bez vidlice (zástrčky) nelze použít jako přenosné.

Přenosná instalace s podpěrami je povolena pouze pro konvektory s elektrickou zástrčkou. Konvektor musí být umístěno na vodorovné ploše, viz návod k obsluze pro podpěry.

Nástěnná instalace (strana 4)

Montáž

a. Uvolnění závěsné konzole

Doporučujeme položit konvektor čelní stranou dolů, plochým šroubovákem opatrně uvolněte pojistku tak, aby nedošlo k její deformaci, přidrže šroubovákem pojistku a uvolněte konzoli, poté ji vyklopte i ze spodních závěsů.

b. Upevnění závěsné konzole

Postavte konzoli na zem ke zdi a označte body pro navrtání otvorů **A**. Tyto otvory jsou určeny pro spodní závěs. Zdvihněte konzoli do úrovně otvorů **A** a označte body pro navrtání otvorů **B**, které určují pozici horního závěsu. Použijte vhodné fixační prvky, dle typu zdiva, pro dostatečně pevné ukotvení. Konzoli přišroubujte na zeď do konečné pozice.

c. Nasazení konvektoru

Nasadte konvektor v šikmé poloze na výstupky S1, přiblížte jej k výstupkům S2 a zacvakněte. Pro vyjmutí konvektoru z konzole použijte plochý šroubovák, kterým uvolníte výstupky S2.

Elektrické připojení

Konvektory jsou určeny pro připojení na 220-230V / 50-60Hz

Typy bez vidlice (zástrčky)

Konvektor je pro připojení k síti vybaven třížilovým kabelem. Barevné označení vodičů:

Hnědá = Fáze
Modrá = Nula
Černá = Pilotní vodič

Instalace musí umožňovat odpojení konvektoru ve všech pólech, s minimálním odstupem kontaktu 3 mm. **Připojení konvektoru k zemnicímu vodiči je zakázáno. Nezapojte černý - pilotní vodič k uzemnění.**

Pokud je pilotní vodič (nebo topidlo ovládané pilotním vodičem) chráněno proudovým chráničem (např. v koupelně max. 30mA), musí být zdroj pilotního vodiče chráněn tímto stejným chráničem.

Údržba

Upozornění: Veškerou údržbu je nutné provádět při úplném odpojení konvektoru od napájení!

Pro zajištění správné funkčnosti konvektoru je třeba nejméně dvakrát ročně vyčistit horní a spodní mřížky vysavačem nebo smetákem. Každých pět let nechte vnitřní část konvektoru zkontrolovat kvalifikovaným technikem. Na mřížce jednotky se může při znečištěném ovzduší hromadit prach. Tento jev se objevuje při špatné kvalitě okolního vzduchu. V tomto případě se doporučuje zkontrolovat, jestli je místnost dobře odvětrávaná (ventilace, přívod vzduchu atd.) a jestli je vzduch čistý. Záruka se nevztahuje na výměnu zařízení v důsledku nerespektování výše uvedených doporučení. Kryt jednotky by měl být čištěn vlhkým hadříkem, **nikdy nepoužívejte abrazivní a agresivní prostředky.**

Doporučení pro provoz

Nemá smysl nastavovat maximální vytápění, teplota v místnosti nebude stoupat rychleji. Pokud odcházíte na několik hodin, nezapomeňte snížit teplotu. Pokud máte v místnosti více konvektorů, nechte je v provozu zároveň. Tímto dosáhnete rovnoměrnější teploty bez zvýšení spotřeby elektřiny.

Konvektor netopí: zkontrolujte, zda jsou zapnuty instalační jističe a proudový chránič (pokud je jím instalace vybavena).

Konvektor trvale topí: ujistěte se, že není konvektor v průvanu a že nebylo změněno nastavení teploty

Konvektor neprovádí programové příkazy (verze s pilotním vodičem):

Ujistěte se, že programovací jednotka je správně používána (viz. návod k instalaci a použití). Zařízení s elektronickým ovládním je vybaveno mikroprocesorem, který může být rušen některými závažnými poruchami síťového napětí (mimo normy EU určujících úroveň ochrany rušení). Pokud se vyskytnou nějaké problémy (zablokování termostatu atd.), vypněte napájení (pojistka, jistič atd.) po dobu asi 5 minut aby se zařízení mohlo restartovat. Pokud se tento jev vyskytuje často, nechte zkontrolovat napájení Vaším dodavatelem energie.

Povrch konvektoru je velmi horký:

Za normálních okolností je max. povrchová teplota konvektoru v provozu omezena v souladu s normami. Nicméně pokud si myslíte, že konvektor je příliš horký, ujistěte se, že výkon odpovídá tepelným ztrátám místnosti a konvektor není umístěn v průvanu, který by narušoval jeho regulaci.

Úvod

Značka Atlantic existuje od roku 1968 a je známa díky své specializaci v oblasti vytápěcích systémů, tepelného komfortu a šetření energií. Nový model konvektoru F129 Design je výsledkem mnoha let zkušeností a inovací. Proto věříme, že zcela uspokojí vaše očekávání a potřeby.

Montáž

Způsob a podmínky instalace jsou popsány v návodu pro montáž (U0621980), který je součástí balení konvektoru.

Ovládání, displej

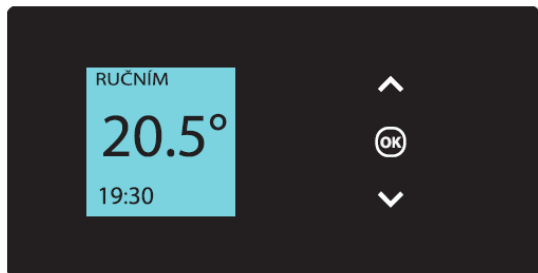

- Zvýšení a snížení teploty (od 7°C do 30°C výhradně v Ručním režimu) bez dalšího povinného potvrzení;
- Navigace v menu;
- Potvrzení;
- Vypínání;
- Uzamčení/odemčení ovládání

Pracovní režimy (MODE)

Konvektor je možné provozovat ve dvou režimech:



Ruční (MANUAL)

Konvektor udržuje trvale teplotu dle nastavené hodnoty.

Program (PROG)

Konvektor udržuje teplotu dle nastaveného programu. Při zapnutí konvektoru lze vybrat přednastavený program z výroby:

Pondělí, úterý, čtvrtek a pátek - Komfort od 6.00 do 8.00 a od 18.00 do 22.00. Středa - Komfort od 6.00 do 8.00, od 12.00 do 14.00 a od 18.00 do 22.00. Sobota a neděle - Komfort od 6.00 do 22.00.

Tyto časy lze uživatelsky změnit a nastavit 3 časové rozsahy Komfortní teploty na každý den týdne. V době nastaveného komfortního režimu lze nastavenou teplotu regulovat pomocí  nebo . Mimo rozsahy Komfort je udržována teplota Eco, kterou je možné nastavit v menu Tepl. ECO (viz. oddíl „Menu v režimu PROG“).

Vypínač

Na zadní straně ovládacího kontrolboxu konvektoru je umístěn vypínač.



K zapnutí napájení konvektoru nastavte vypínač do pozice I.

Pokud došlo k vypnutí konvektoru pomocí vypínače na delší dobu, bude při opakovaném zapnutí nutné znovu nastavit datum a čas.



První zapnutí

Zvolte jazyk, nastavte datum a čas. Při prvním zapnutí napájení je spuštěn Ruční režim, s požadavkem na teplotu 20°C.

ZAPNUTÍ / VYPNUTÍ TOPENÍ



K vypnutí topení stiskněte a držte tlačítko . Potvrďte příkaz „Turn off“ stiskem tlačítka . K zapnutí (ON) konvektoru stiskněte a podržte tlačítko .

Uzamčení ovládání (LOCK)



Pro zabránění změn v nastavení, děti, lze ovládání uzamknout stiskem a podržením tlačítka  a zvolením funkce „Uzamknout“ (Lock) . Pro odemčení zvolte „Odemknout“ (Unlock) .

NASTAVENÍ TEPLoty

V režimu Ruční:

RUČNÍ (MANUAL) 20.0° 19:30	Zvýšení hodnoty pomocí  (maximálně 30°C). Snížení hodnoty pomocí  (minimálně 10°C). Dodatečně lze snížit nastavení na 7°C (protizámrzová teplota, nastavení se nemění) pomocí  .
----------------------------------	---

V režimu Program:

PROG 20.0° 19:30	Pokud se na displeji zobrazuje PROG, můžete nastavit hodnotu Komfortní teploty. Zvýšení hodnoty pomocí  (maximálně 30°C). Snížení hodnoty pomocí  (minimálně 10°C).
PROG ECO 16.0° 19:30	Případnou změny teploty v režimu ECO lze provést v menu ECO temp (viz kapitola „Menu v režimu PROG“). Hodnotu lze nastavit od 6°C do 19°C, nebo teploty Komfort – 1°C (pokud je v režimu Komfort nižší teplota než 19°C).
PROG 7.0° 19:30	Pokud jste v režimu Komfort zvolili hodnotu teploty 7°C, pak bude při přechodu do režimu ECO udržována teploty 6°C, (dochází k automatickému snížení od teploty Komfort o 1°C).

Při návratu z menu nastavení teploty ECO, je na displeji zobrazena teplota odpovídající nastavenému režimu dle programu – Komfort, Eco, nebo teplota nastavená pro Ruční režim (při prvním spuštění).

Menu v režimu Ruční (MANUAL)

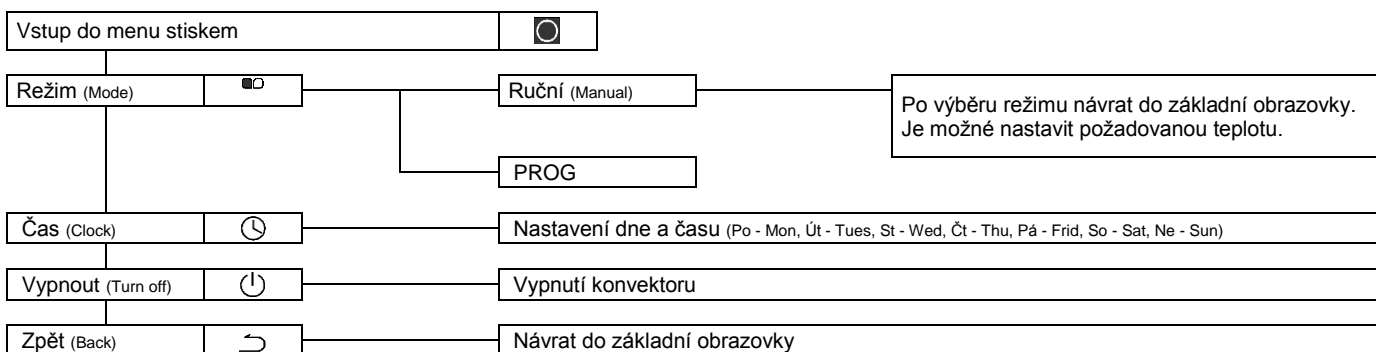

Menu v režimu Program (PROG)

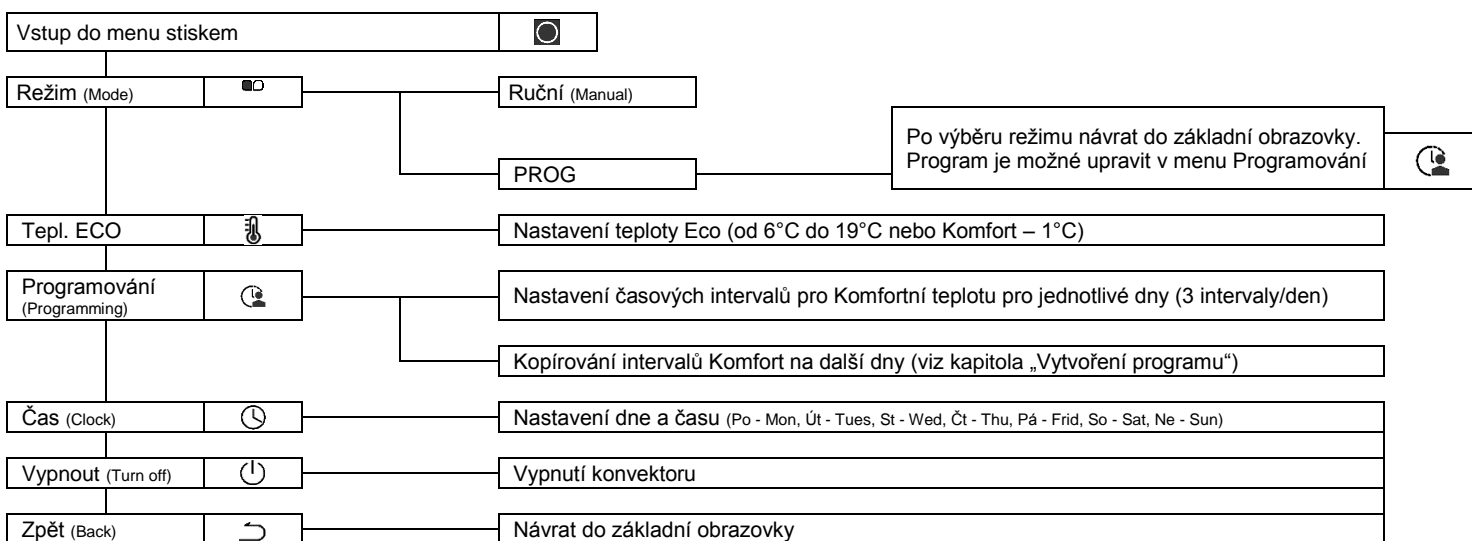



Vytvoření programu



Funkce předběžného vytápění





Konvektor je vybaven funkcí předběžného vytápění, funkce je aktivní v módu PROG, nelze ji uživatelsky vypnout. V závislosti na předchozí době vytopení místnosti na komfortní teplotu, je vytápění spuštěno s předstihem 10 minut až 1 hodiny před naprogramovaným začátkem komfortního intervalu.

Uživatelské nastavení, změny, programu.



Na každý den v týdnu je možné zadat tři časové úseky pro komfortní teplotu. Mimo tyto úseky je udržována teplota Eco, tu je možné zadat v menu Tepl. ECO.

Režim (Mode)			PROG	
--------------	---	---	------	---

Režim (Mode)			Program (Programming)		
--------------	---	--	-----------------------	---	---

- pomocí šipek zvolte den a potvrďte 
- zvolte zápis  a potvrďte 
- pomocí šipek nastavte čas začátku intervalu komfortního režimu a potvrďte . Pomocí šipek nastavte čas ukončení komfortního režimu a potvrďte .

Kopírování programu

- vyberte  a potvrďte 
- pomocí šipek vyberte den na který má být program zkopírován a potvrďte . Je možné vybrat více dní.
- pro zkopírování zvolte Kopírovat (Copy to) a potvrďte .

Pondělí (Monday)			
<input checked="" type="radio"/>	Po - Tues	<input checked="" type="radio"/>	Pá - Frid
<input type="radio"/>	Út - Wed	<input type="radio"/>	So - Sat
<input checked="" type="radio"/>	St - Thu	<input type="radio"/>	Ne - Sun
Kopírovat (Copy to)			

Příklad kopírování programu z pondělí na úterý, čtvrtek a pátek.

Servisní menu

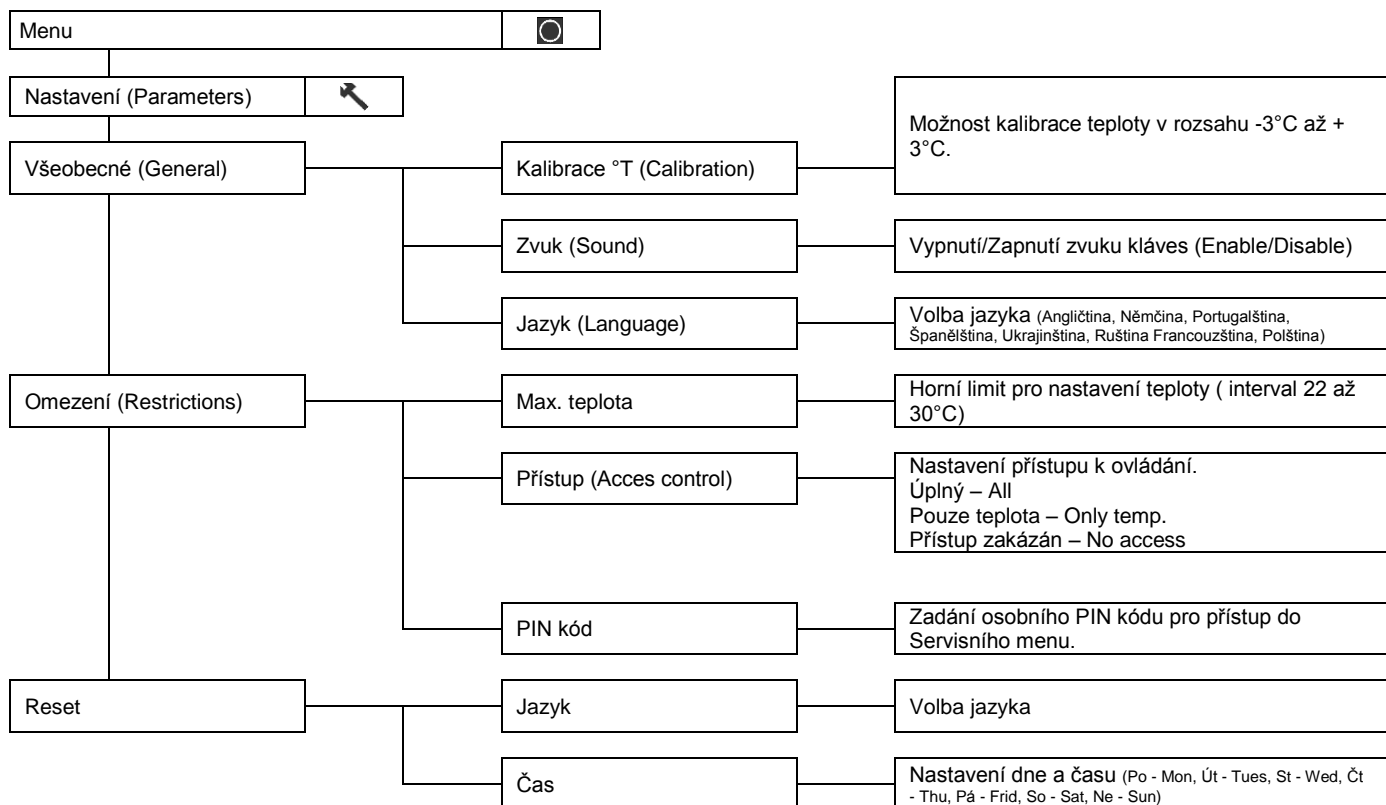

Popis modelu

CMG-BD1			
Popis	Značka	Hodnota	Jednotka
Tepelný výkon			
Jmenovitý tepelný výkon	P nom	0,5 – 2,5	kW
Minimální tepelný výkon	P min	0,0	kW
Trvalý maximální tepelný výkon	P max,c	2,5	kW
Spotřeba pomocné elektrické energie			
Při maximálním tepelném výkonu	el max	0,000	kW
Při minimálním tepelném výkonu	el min	0,000	kW
V pohotovostním režimu (stand-by mód)	el sb	0,29	W
		0,000	kW
Typ výdeje tepla/regulace teploty v místnosti			
Popis	ano/ne	Doplňující údaje	
s elektronickou regulací teploty v místnosti a týdenním programem	ano		
Další možnosti regulace			
regulace teploty v místnosti s detekcí přítomnosti osob	ne		
regulace teploty v místnosti s detekcí otevřeného okna	ne		
s dálkovým ovládním	ne		
s adaptivně řízeným spouštěním	ano		
s omezením doby činnosti	ne		
s černým kulovým čidlem	ne		



Záruční podmínky

UCHOVEJTE TENTO DOKUMENT NA BEZPEČNÉM MÍSTĚ

(Tento dokument by měl být použit pouze v případě reklamace a včetně dokladu o zakoupení)

Dodavatel poskytuje na výrobky záruku 24 měsíců od data prodeje. Záruka se nevztahuje na vady způsobené dopravou, nedbalou manipulací, neodbornou montáží, nedodržením pokynů uvedených v tomto návodu. Záruka se rovněž nevztahuje na běžné opotřebenění výrobku. Jakýkoliv zásah do výrobku je považován za porušení záručních podmínek. Kompletní záruční podmínky naleznete na stránkách www.fenixgroup.cz.

Tento dokument včetně dokladu o zakoupení použijte pouze v případě reklamace u svého prodejce, nebo instalační firmy. Ustanovení v těchto záručních podmínkách nezahrnuje všechny body uvedené v záručních podmínkách dané zákonem.

RAZÍTKO PRODEJCE:

Typ:	
Sériové číslo:	
Jméno a adresa zákazníka:	



Fenix Trading s.r.o.

Slezská 2, 790 01 Jeseník

tel.: +420 584 495 304, fax: +420 584 495 303

e-mail: fenix@fenixgroup.cz, <http://www.fenixgroup.cz>

WARNING (EN)



Caution, hot surface. WARNING: Some parts of this product may become very hot and cause burns on contact. Special care must be taken if children and vulnerable adults are present.

- Children under 3 years must be kept away from this appliance, unless they are constantly supervised.
- Children between 3 and 8 years should only put the unit on or off, to provided that the latter has been placed or installed in a normal position and that these children have supervision or have received instructions on using the machine safely and understand the potential hazards. Children aged between 3 and 8 years must not connect or adjust or clean the device and perform maintenance or user.
- This unit can be used by older children at least 8 years and by people with physical, sensory or mental capabilities or lack of experience or knowledge, if they are monitored correctly or instructions for using the appliance safely given to them and if the risks were apprehended. Children should not play with the appliance. Cleaning and maintenance by the user should not be performed by children without supervision.
- This appliance may only be plugged in or connected by an authorized person, according to valid regulations and rules.
- If the power cable is damaged, it should be replaced by the manufacturer, his after-sales department or by a person of similar qualification to avoid any danger.
- The user manual for the appliance is available from the after-sales department, on the number shown on the warranty form included with this manual.
- With the first setting in heating, a light odor can appear corresponding to the evacuation of the possible traces related to the manufacturing of the device.



Caution: For safety reasons, and to avoid overheating, do not cover the heating appliance.



Appliances carrying this symbol must never be disposed of with household waste, but must be collected separately for recycling. At the end of their life, products must be collected and recycled according to local regulations and ordinances.



When an appliance is installed at a higher altitude, the air output temperature rises (around 10°C per 1000 m rise in ground).

In case of use of the device in mobile version:

- Do not use it near a bath-tub, a shower or a swimming pool.
- Do not use this heating appliance near a bath, shower or swimming pool. Do not use this heating appliance in small rooms, when people with limited mobility are present who cannot leave the room unaided, unless constant supervision is provided.

INSTALLATION (EN)

Where to install the device? (see page 2)

- This appliance has been designed to be installed in residential premises. Please consult your dealer if other circumstances apply.

- It must be installed in accordance with professional standards, and comply with the regulations in force in the country of installation.

- The appliances are class II and protected from water splashes to IP 24. They may therefore be installed in volume 2 of shower rooms. It is forbidden to install the device in volume 1. It must be impossible for anyone using the shower or bath to reach the appliance's controls, however.

- Respect minimum distances to obstacles when positioning the appliance.

- The appliance's support bracket allows to maintain a free space behind the appliance so as not to interfere with its adjustment. The gap between the appliance and the wall shall not be obstructed in any way.

- For appliances equipped with absence detector:
To optimize the absence detection of your appliance, avoid installing the device in narrow corner or behind furniture.

Do not install the appliance (see page 2, 3)

- In a draught that could affect its adjustment (beneath a centrally-controlled mechanical fan unit, etc.).
- Underneath a fixed mains socket or near curtains or any other flammable materials
- The air outlet grid and control unit must be visible at the top of the appliance. It is forbidden to mount a vertical device horizontally and vice versa.

Mobile version

- To ensure that the mobile installation is possible for your model, see the product manual part 2/2.
- **CAUTION:** the appliances which are not equipped with plug cannot be used in mobile version.
- The appliance must be placed on a horizontal surface. Please refer to feet kit assembly instruction on page 4 of this booklet or to instructions with feet (ref. 0517300 / 0517400).

Wall mounting version (see page 5)

- Release the appliance's latching bar. We recommend you place the appliance flat on the ground. Use a screwdriver to raise the tongue of the fitting, carefully so as not to distort it. While keeping the tongue raised, push the latching bar downwards to release the latches at the top. Pivot the latching bar around the lower latches. Remove the latching bar.
- Fix the latching bar. Place the latching bar on the floor against the wall. Locate the drilling points **A**. These show you where the lower fastenings are. Lift the latching lug, aligning it with the drilling point **A** to locate the drilling points **B**. These show you where the upper fastenings are. Drill the four holes, and insert the plugs. If extra support is needed, use special plugs (e.g.: in plasterboard). Position the latching bar and screw in place.
- Lock the appliance onto latching bar. Place the appliance at an angle on the supports **S1**. Pivot the appliance to place it on the supports **S2**. Lower the appliance onto latching bar. The appliance clicks in place, showing it is fixed and latched. To release the appliance from the latching bar, use a flat-head screwdriver and push the tongue (top left of the latching bar behind the appliance)

towards the wall. Lift the appliance while holding the tongue with the screwdriver. Swing it forward then lift it off the supports **S1**.

Electric connection

- The power supply to the appliance is 220-230V, 50Hz/60Hz.
- In damp atmospheres, such as bathrooms and kitchens, the junction box must be located at least 25 cm from the floor.

Appliances without plug

- A 3-strand mains cable is used for connection to the mains, connected via a junction box. (Brown wire = Phase, Blue wire = Neutral, Black wire = pilot wire).

- In damp atmospheres, such as bathrooms and kitchens, the junction box must be located at least 25 cm from the floor. The appliance's power supply must be connected straight to the mains, after the all-pole cut-off, with a contact opening gap of at least 3mm with no intermediate switch.

The appliance must not be earthed. / Do not connect the pilot wire (black) to earth. If a controller or controlled appliance is protected by a 30mA breaker (e.g.: bathroom) the pilot wire power supply must be protected on this breaker.

MAINTENANCE (EN)

ATTENTION! All operations are performed only with the device completely de-energized!

In order to maintain the performance of the appliance, you should use a vacuum cleaner or brush twice a year to remove the dust from the upper and lower grids. Every five years, a maintenance engineer should check the inside of the appliance. In a polluted atmosphere, dirty marks could appear on the appliance's grille. This is because of the poor quality of the ambient air. In this case, it is advisable to check that the room is properly ventilated (fan, air intake, etc.) and that the air is clean. Such dirty marks are no reason to have the appliance replaced under the terms of the warranty.

The casing of the appliance can be cleaned with a damp cloth, do not use abrasive products.

ATTENTION! The housing protection should never be cleaned with abrasive and aggressive products.

ADVICE FOR USERS (EN)

Putting the appliance at its maximum setting will not increase the temperature faster. If you are out for several hours, consider lowering the temperature. If you have several appliances in one room, let them operate together, so you have a more uniform temperature while optimizing power consumption. This also applies to an empty room; where it is better to let the appliance run at a lower setting, rather than turn it off completely.

TROUBLESHOOTING (EN)

The appliance is not heating: Check that the installation circuit-breakers are engaged. Check the room air temperature. For models fitted with a remote programmer, check it is in COMFORT mode.

The appliance is constantly heating: check the appliance is not in a draught, or whether the temperature setting has been changed.

The appliance does not follow the programmed commands (for model equipped with remote programmer): Check that the programming unit is being properly used or whether the programming cassette is properly inserted in its compartment and it operates normally, and also check the cell. Electronic appliances with a microprocessor could be affected by some serious mains disturbances (not compliant with CE regulations defining interference protection levels). If there are any problems (thermostat jammed, etc.) cut the appliance power supply (fuse, circuit-breaker, etc.) then restart the appliance after 5 mins.

If the problem often recurs check the power supply from your energy provider.

The surface of the appliance is very hot: It is normal that the convector is hot when operating, it being understood that the surface temperature is limited according to the current standard. However, if you feel that your appliance is still too hot, verify that the power is correct for the surface area of your room (we recommend on average 100 W/m²) and the appliance is not in a draught that would affect its setting.

F129 DESIGN WITH ELECTRONIC THERMOSTAT**Introduction**

Atlantic brand founded in 1968 is known for its specialization in heating systems, thermal comfort and energy saving technologies. New F129 Design model purchased by you comes with 40 years of experience and innovations. We hope that our product will fully meet your needs. Thanks for your trust in Atlantic brand! For more detailed information about all our solutions, please visit our website: www.atlantic-comfort.com

Installation

For installation, please see the nameplate on the product and manual part 1/2: article U0621980. Your model can be installed both in portable (mobile) and fixed version.

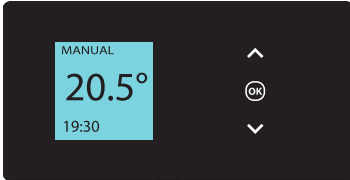
OPERATING PRINCIPLE

- Increasing and decreasing temperature (7°C to 30°C in Manual Mode only) without further mandatory confirmation
- Navigation through the menu;
- Confirmation;
- Switching off;
- Blocking, unlocking

OPERATING MODES

The appliance has 2 operating modes:

Manual

The appliance constantly maintains the temperature set in the settings

PROG

The appliance runs an internal program configured for each day of the week. Once the appliance is switched on, the user can set the following adjustment ranges:

Monday, Tuesday, Thursday and Friday, Comfort from 6.00 to 8.00 and from 18.00 to 22.00. Wednesday Comfort from 6.00 to 8.00, from 12.00 to 14.00 and from 18.00 to 22.00. Saturday and Sunday, Comfort from 6.00 to 22.00. The user can change the specified ranges and set up to 3-time ranges in Comfort mode for each day of the week. During execution of these Comfort ranges, the set temperature can be adjusted with or . Outside the Comfort ranges, the set temperature is the Eco temperature, which can be set in Temp. ECO section (see "Menu in PROG mode" section).

SWITCH

On the back of the appliance's control unit there is On/Off button.

Use this switch only when you stop the heating for a long time (out of heating season). To energize the appliance, set the On/Off button into position. If the appliance is disconnected from the supply voltage, you will have to re-set the date and time when switching on your appliance.

FIRST USE

Select your language, and then date and time. When you switch on the appliance for the first time:

- MANUAL mode will be activated.
- the set temperature will be 20°C.

TURNING THE HEATING ON/OFF

To turn the heating off, press and hold down . Confirm "OFF" command by pressing . To switch the appliance on, press and hold down .

CONTROL LOCK

To prevent changing the settings by children, you can lock the appliance controls by pressing and holding down button. Select "Lock" and confirm by pressing . To unlock the controls, select "Unlock" .

TEMPERATURE SETTING

In **MANUAL** mode:



MANUAL 20.0° 19:30	Increase using (max 30°C). Decrease using (min 10°C). Can be decreased additionally to 7°C (anti-freezing temperature, which is unchangeable) using .
--	---

In **PROG** mode:

PROG 20.0° 19:30	If the display shows PROG, you can set the programming range in Comfort mode. Increase the temperature using (max 30°C). Decrease the temperature using (min 10°C).
PROG ECO 16.0° 19:30	If the display shows PROG ECO, you can set the programming range in ECO mode. To change the temperature in ECO mode range, go to Temp. ECO menu (see "Menu in PROG mode" section).
PROG 7.0° 19:30	If the anti-freezing temperature (7°C) is set, then when switching to ECO mode programming range the display will show 6°C (automatic decrease by 1°C)

When returning from ECO programming range to Comfort programming range, the display will show the temperature that was pre-set in Comfort mode, or, if it is the first use, – the temperature set in MANUAL mode.

Menu EXPERT

To access the advanced features, press simultaneously and hold down  and  for at least 3 seconds

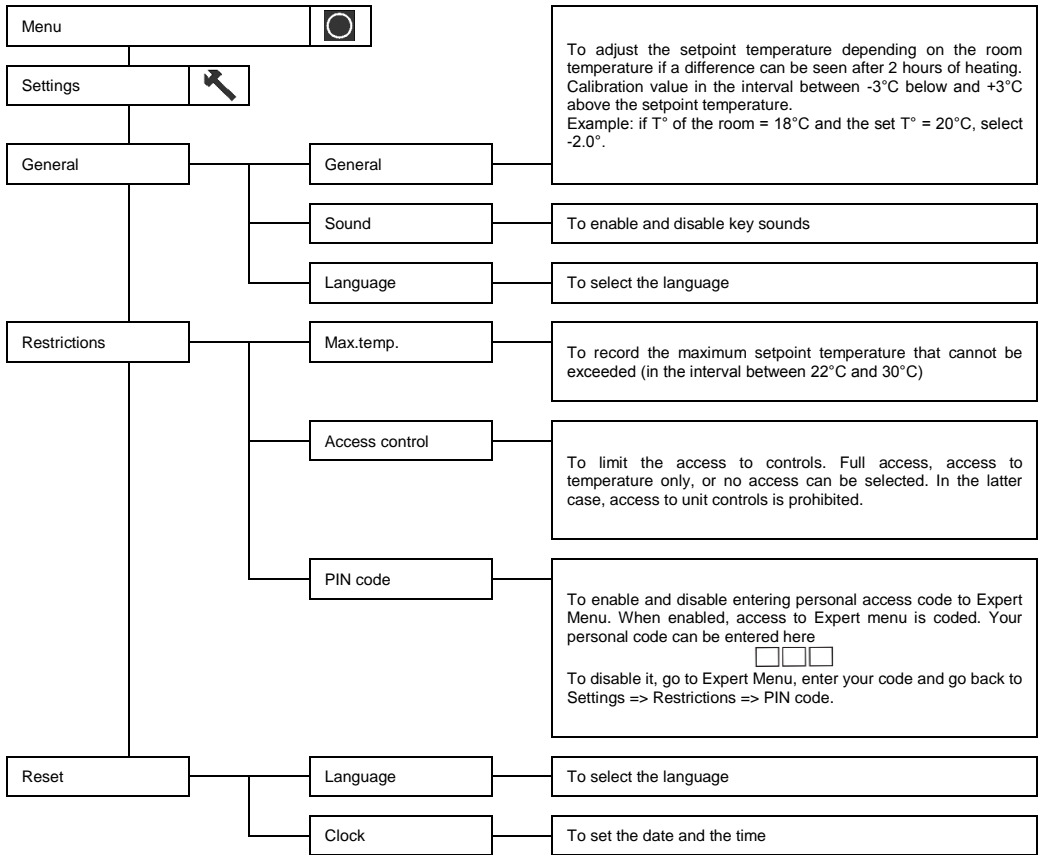

MODEL SPECIFICATIONS

CMG-BD1

Specification	Symbol	Value	Unit
Heat output			
Rated heat output	P nom	0.5 - 2.5	kW
Minimum heat output	P min	0.0	kW
Long-term maximum heat output	P max, c	2.5.	kW
Auxiliary power consumption			
At the maximum heat output	el max	0.000	kW
At the minimum heat output	el min	0.000	kW
In stand-by mode	el sb	0.29	W
		0.000	kW
Type of heat output/room temperature control			
Specification	Unit	Additional information	
Electronic room temperature control and weekly programmer	Yes		
Other control options			
Room temperature control with user presence sensor	No		
Room temperature control with open window sensor	No		
Remote control option	No		
Adaptive activation control	Yes		
Activation duration limit	No		
Black globe sensor	No		

ATL International
Tél: (+33)146836001
58 avenue du Général Leclerc
92340 Bourg-la-Reine (FRANCE)

WARRANTY

KEEP THIS DOCUMENT IN A SAFE PLACE

(This certificate should only be produced if you are making a complaint)

- This warranty is applicable for 2 years from the date of installation or purchase and is valid for no more than 30 months from the date of manufacture in the absence of additional supporting documents.
- The warranty covers the replacement or supply of parts in return for those found defective and does not provide for any compensation for damages.
- Labour costs, travel and transportation are under responsibility of the user.
- Damage associated with improper installation, power supply network that does not meet the standards, improper use or failure to follow the instructions in the manual is not covered by the warranty.
- This certificate should be presented only when filing a complaint with the distributor or installer, along with the seller's invoice.
- The provisions of these warranty conditions do not exclude the buyer's use of legal remedies against defects and hidden deficiencies, which shall apply in accordance with Article 1641 and other articles of the Civil Code.
- To apply for warranty service, please contact your distributor or installer. If necessary, you can also contact: ATL International: Tél: (+33)146836001, 58 avenue du Général Leclerc 92340 Bourg-la-Reine (FRANCE)

Type of Device	
Serial Number	
Name and address of the customer	
INSTALLER'S STAMP	



FENIX

Fenix Trading s.r.o.

Slezská 2, 790 01 Jeseník

tel.: +420 584 495 304, fax: +420 584 495 303

e-mail: fenix@fenixgroup.cz , <http://www.fenixgroup.cz>